

第42回 安心堂・山室杯ミックスタブルステニス大会

○試合日程及び会場

- 3月08日(日) 予選リーグ、トーナメント決勝まで 沼津市営愛鷹運動公園テニスコート
3月22日(日) 予備日 トーナメント決勝まで 沼津市営愛鷹運動公園テニスコート
☆順延は試合当日、会場で天候、コート状態等を見て担当クラブが決定します。
(雨天でも試合可能と判断する場合がありますので、必ず会場に集合してください)

○エントリー、及び試合の進め方

- ・ **7:40までにプレーのできる状態で受付**を済ませてください(7:45 より開会式を行う予定)。
- ・ **7:45 までに受付が行えなかった場合には、失格とします(ウェイティングを優先します)。**
駐車場から大会本部まで5~10分ほど掛かり、駐車場の混雑も予想されます。時間に余裕をもって集合してください。
- ・ オーダーオブプレーで試合を進行します。前の試合が終了してから10分以内に、試合を開始できない場合は失格とします(試合進行にご協力ください)。
- ・ 試合進行表示板を頻繁に見に行くようにしてください。**次の試合に表示された選手(*)は、受付でボールを受け取り**、試合コート付近で現在の試合が終わるのを待ち、試合終了後、速やかにコートへ入ってください。
*** ボールは、エントリー番号が若番の選手に渡します。**

○試合方法

1位トーナメント:1セットマッチ(タイブレーク方式)

予選リーグ、2・3位トーナメント:6ゲーム先取、ノーアドバンテージ方式

予選リーグ戦はラウンドロビン方式

ただし、試合の進行状況により試合方法を変更することもあります。

- ・ 試合前の練習はサービス4本とする。
- ・ 審判は全試合セルフジャッジで行う。
(フットフォルトに注意すること)
- ・ その他日本テニス協会規則に準ずる。

○リーグ戦の順位決定方法 (JTAテニスルールブック2019 ラウンドロビン方式に従う)

- ① 完了試合数の多い方を上位とする。**[沼津ルール]リタイアは完了試合とみなす。**
- ② 勝率の高い方を上位とする。
- ③ 2者が同率になった場合は、お互いの対戦結果(直接対決)の勝者。
- ④ 3者が同率になった場合は、全試合での取得ゲーム率(%)が高い方が上位。
取得ゲーム率=取得ゲームの合計数÷全試合のゲーム合計数
- ⑤ ノーショウ、または失格者の取得ゲーム数はすべて0とする。
- ⑥ ケガ等によるリタイアの場合は、勝者はリタイアの後、残りのゲームをすべて勝ったとしてゲーム数を記録し、敗者はリタイアするまでに取得したゲーム数を記録する。
- ⑦ 上記各項によって順位が確定できない場合は、くじ引きで決定する。

第42回 安心堂・山室杯ミックスダブルステニス選手権大会

2020年3月8日(日)、予備日 3月22日(日) 沼津市営愛鷹運動公園テニスコート

ミックスダブルス予選リーグ

Aグループ		1	2	3	勝	G率	順
1	古谷 真李奈 今井 大輝 (さくらテニスクラブ)		-	-			
2	井口 かおり 村松 亮太 (MIX)	-		-			
3	水口 雅宥子 杉山 寛隆 (暁秀高校 アクトスポーツクラブ)	-	-				

Bグループ		4	5	6	勝	G率	順
4	室伏 なをみ 千田 裕章 (時之栖TC)		-	-			
5	深田 ジョーイ 渡辺 光洋 (TCT)	-		-			
6	平口 梨紗 宮本 貴史 (メリーポピンズ)	-	-				

Cグループ		7	8	9	勝	G率	順
7	野口 優那 高橋 直也 (ミナミテニスクラブ)		-	-			
8	足立 美智子 片野 隆信 (アクトスポーツクラブ メリーポピンズ)	-		-			
9	寺田 郁美 飯塚 祐登 (オールラウンダーズ アイテニスクラブ)	-	-				

Dグループ		10	11	12	勝	G率	順
10	渡辺 克子 鈴木 伸男 (トーシン ボンバーファミリー2)		-	-			
11	山田 いずみ 古川 瑛規 (ハピフル)	-		-			
12	渡邊 いずみ 横山 長治 (メリーポピンズ)	-	-				

Eグループ		13	14	15	勝	G率	順
13	木代 縁 加藤 雅之 (フリー 三菱マテリアル)		-	-			
14	佐藤 いづみ 神島 勝俊 (TCT トーシン)	-		-			
15	米澤 佳世 小田 昌樹 (ジョッキーズ)	-	-				

Fグループ		16	17	18	勝	G率	順
16	仕平 智津 高宮 亨 (TCT SMTC)		-	-			
17	水口 凌桜 水口 翔龍 (フリー)	-		-			
18	田中 陽子 茶谷 一夫 (キヤノン)	-	-				

Gグループ		19	20	21	勝	G率	順
19	安田 寿美子 (トーシン) 大津 多聞 (静清グリーン)		-	-			
20	内田 舞 (T&CO) シルバジェイソン (POMP)	-		-			
21	秋本 春菜 (メリーポピンズ) 秋本 康晴	-	-				

Hグループ		22	23	24	勝	G率	順
22	葛西 紗葵 (時之栖TC) 加藤 優作		-	-			
23	伊東 深雪 (TCT) 佐野 俊彦	-		-			
24	岡田 富江 (アクトスポーツクラブ) 遠藤 信 (ボンバーファミリー2)	-	-				

Iグループ		25	26	27	勝	G率	順
25	木村 唯香 (フリー) 市瀬 祐輝 (港南台ラック)		-	-			
26	野口 久留実 (POMP) 野口 由紘	-		-			
27	森井 真由美 (KANTO+ONE) 森井 淳	-	-				

Jグループ		28	29	30	勝	G率	順
28	松本 睦美 (ボンバーファミリー2) 河向 迪秀 (フリー)		-	-			
29	日吉 留美 (TCT) 山内 利晃	-		-			
30	鈴木 真悠奈 (ミナミテニスクラブ) 臼井 雅紀	-	-				

Kグループ		31	32	33	勝	G率	順
31	渡邊 真弓 (O' PEACE) 小林 堯広		-	-			
32	三橋 夏葵 (ミナミテニスクラブ) 和田 英也	-		-			
33	藤井 淳子 (明電舎) 藤井 正人	-	-				

Lグループ		34	35	36	勝	G率	順
34	伊藤 典子 (TCT) 清水 秀征 (ボンバーファミリー2)		-	-			
35	水谷 茂美 (メリーポピンズ) 中野 博之	-		-			
36	井上 華菜 (ジョッキーズ) 南崎 純太	-	-				

Mグループ		37	38	39	勝	G率	順
37	中野 智子 (TCT) 鈴木 久敬 (アクトスポーツクラブ)	/	-	-			
38	高田 香苗 (さくらテニスクラブ) 高田 武志	-	/	-			
39	小澤 葉月 (ミナミテニスクラブ) 厚木 優希 (メリーポピンズ)	-	-	/			

Nグループ		40	41	42	勝	G率	順
40	吉岡 ますみ (時之栖TC) 吉岡 信浩	/	-	-			
41	日永田 せつ子 (TGTC) 沖島 浩大 (富士通)	-	/	-			
42	横山 早苗 (アクトスポーツクラブ) 杉山 恭平 (メリーポピンズ)	-	-	/			

Oグループ		43	44	45	勝	G率	順
43	宮本 和子 (アクトスポーツクラブ) 森本 紳司 (トーション)	/	-	-			
44	小山 清美 (あおやま庭球塾) 藤田 道雄	-	/	-			
45	大野 春菜 (メリーポピンズ) 大野 祥起	-	-	/			

Pグループ		46	47	48	勝	G率	順
46	伊藤 絵美子 (フリー) 石井 嘉太郎	/	-	-			
47	及川 真理子 (TGTC) 白方 大造	-	/	-			
48	鈴木 美登里 (ミナミテニスクラブ) 鈴木 賢治	-	-	/			

ミックスダブルス 決勝トーナメント

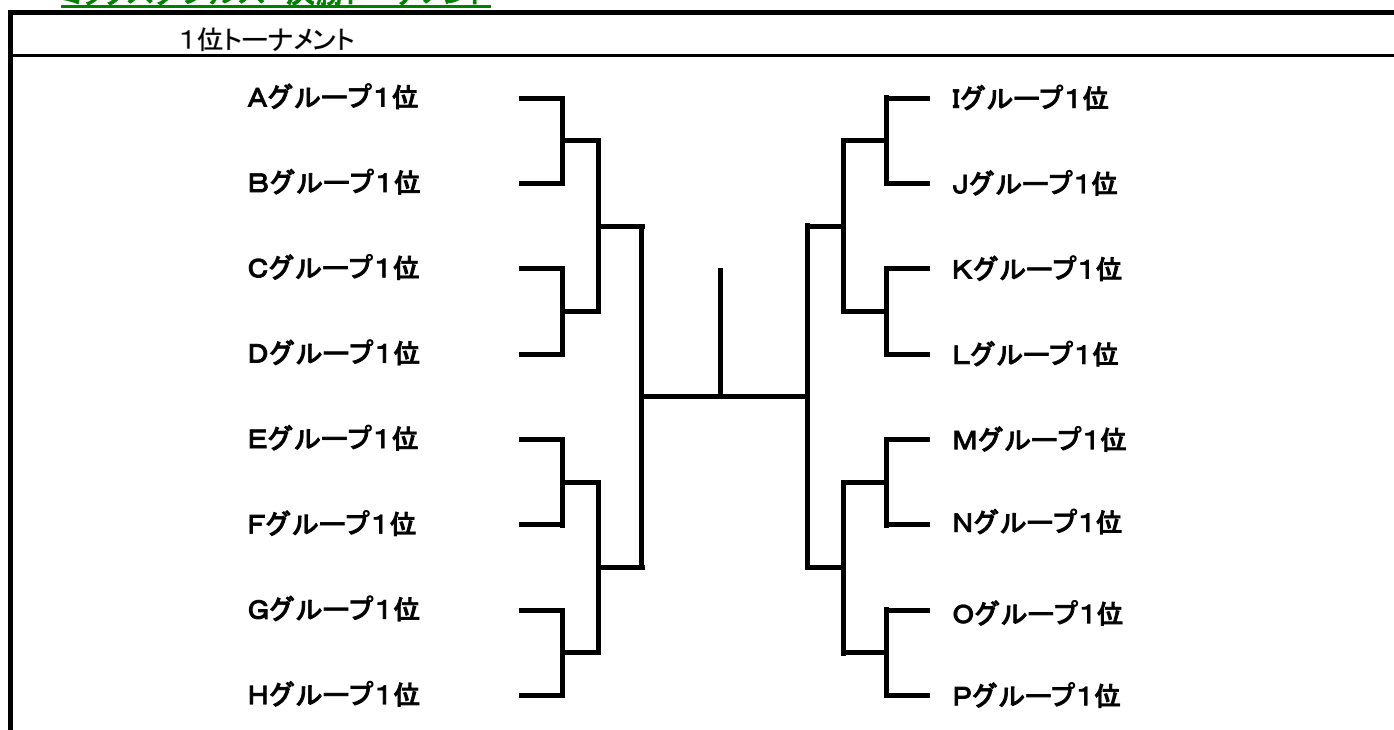

ミックスダブルス トーナメント

2位トーナメント

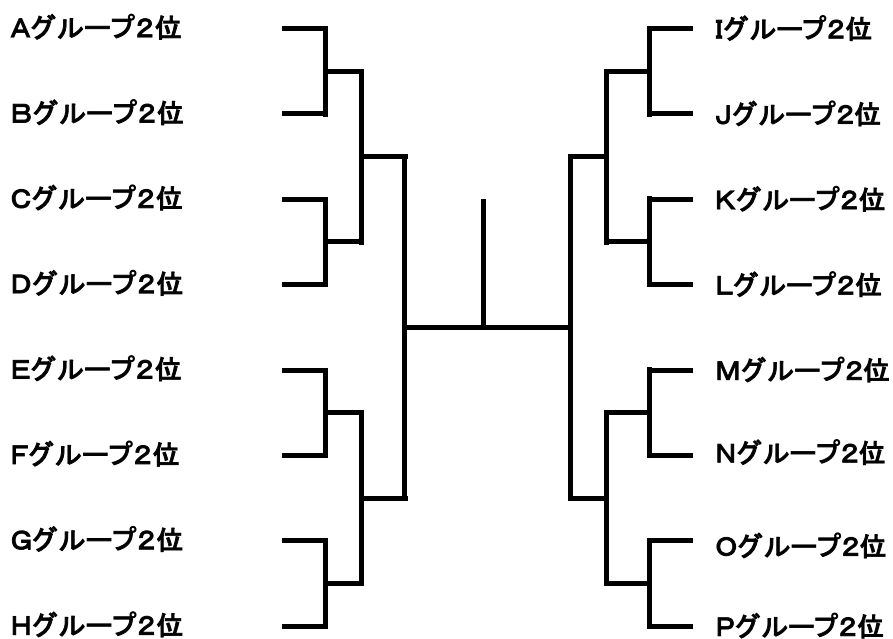

3位トーナメント

