

R2沼津高校テニス選手権

7月24日, 25日

愛鷹テニスコート

65~96 10:20受付終了

97~128 11:00受付終了

男子シングルス (2)

| | | | | | | | | | | | | | | | |
|----|--------|---|-------|-----|-----|--|--|--|--|--------|---|--------|-----|----|-----|
| 65 | 三武 大修 | 2 | 暁秀 | | | | | | | 間 彩斗 | 2 | 沼東 | 97 | | |
| 66 | | | b y e | | | | | | | | | b y e | 98 | | |
| 67 | 岩成 勇輝 | 2 | 城北 | 6 | 0 | | | | | 西山 昂成 | 1 | 暁秀 | 99 | | |
| 68 | 川端 浩介 | 1 | 沼西 | 6 | 3 | | | | | 長倉 碧 | 1 | 城北 | 100 | | |
| 69 | 小川 大志 | 2 | 誠惠 | 4 | 6 | | | | | 大田 隼 | 2 | 桐陽 | 101 | | |
| 70 | 鈴木 智大 | 1 | 桐陽 | 6 | 3 | | | | | 須田 陽輝 | 1 | 沼西 | 102 | | |
| 71 | 長野 拓海 | 1 | 市沼 | 0 | 6 | | | | | 鈴木 偉玖斗 | 1 | 沼工 | 103 | | |
| 72 | 内山 竜志 | 1 | 沼東 | 6 | | | | | | 芹澤 海音 | 1 | 市沼 | 104 | | |
| 73 | 菊地 泰志 | 1 | 沼東 | 6 | 0 | | | | | W.O | | 小俣 虎之介 | 2 | 沼工 | 105 |
| 74 | 小野 連生 | 1 | 市沼 | 6 | 1 | | | | | 松尾 澄海 | 1 | 誠惠 | 106 | | |
| 75 | 長田 恒成 | 1 | 桐陽 | 7 | 1 | | | | | 三井 涼太 | 1 | 沼西 | 107 | | |
| 76 | 佐藤 大治郎 | 2 | 沼工 | 6 | (2) | | | | | 芹山 慶太 | 1 | 飛龍 | 108 | | |
| 77 | 小川 春樹 | 2 | 沼西 | 6 | 0 | | | | | 渡邊 聖雅 | 1 | 誠惠 | 109 | | |
| 78 | 新谷 隼人 | 2 | 暁秀 | 0 | 5 | | | | | 丸山 蓮太郎 | 1 | 桐陽 | 110 | | |
| 79 | 勝亦 優翔 | 1 | 桐陽 | 0 | 7 | | | | | | | b y e | 111 | | |
| 80 | 山口 拓満 | 2 | 誠惠 | 6 | | | | | | 柘植 風海磨 | 2 | 市沼 | 112 | | |
| 81 | 浜田 晶平 | 2 | 沼東 | 6 | 0 | | | | | 高嶋 拓充 | 2 | 暁秀 | 113 | | |
| 82 | 大野 隼椰 | 1 | 城北 | 0 | 6 | | | | | 廣瀬 瑠星 | 1 | 誠惠 | 114 | | |
| 83 | 下村 海斗 | 1 | 沼西 | 6 | 1 | | | | | 福永 琢真 | 1 | 市沼 | 115 | | |
| 84 | 玉野 永遠 | 1 | 市沼 | 0 | 6 | | | | | 藤村 汰輝 | 2 | 桐陽 | 116 | | |
| 85 | 假屋 亮介 | 2 | 桐陽 | W.O | | | | | | 曾我 悠路 | 2 | 沼東 | 117 | | |
| 86 | 蓬萊 大雅 | 2 | 沼工 | 0 | 6 | | | | | 渡邊 優斗 | 1 | 桐陽 | 118 | | |
| 87 | 井出 統梧 | 1 | 誠惠 | 2 | 6 | | | | | 山田 悠貴 | 1 | 城北 | 119 | | |
| 88 | 高妻 隼士 | 2 | 暁秀 | 6 | | | | | | 眞田 瑛輔 | 2 | 市沼 | 120 | | |
| 89 | 野崎 翔太 | 2 | 暁秀 | 6 | 1 | | | | | 服部 聖樹 | 2 | 沼東 | 121 | | |
| 90 | 鈴木 夢奈 | 1 | 沼工 | 1 | 6 | | | | | 朝日 亮太 | 1 | 桐陽 | 122 | | |
| 91 | 竹内 海渡 | 1 | 沼西 | 6 | 3 | | | | | 矢尾 夏大 | 1 | 暁秀 | 123 | | |
| 92 | 室伏 伶音 | 2 | 城北 | 3 | 6 | | | | | 澤村 和一 | 1 | 市沼 | 124 | | |
| 93 | 田口 光希 | 1 | 市沼 | 3 | 6 | | | | | 杉澤 太陽 | 2 | 城北 | 125 | | |
| 94 | 間 壮大 | 1 | 沼東 | 6 | 5 | | | | | 奥村 日陽 | 1 | 沼工 | 126 | | |
| 95 | | | b y e | | 7 | | | | | | | b y e | 127 | | |
| 96 | 山田 侑 | 2 | 桐陽 | | | | | | | 吉田 蒼 | 2 | 沼西 | 128 | | |

男子ダブルスA

- 1 服部・間 沼東
- 2 山口・渡邊 誠恵
- 3 竹内・三井 沼西
- 4 三武・高妻 暁秀
- 5 芹澤・新井 市沼
- 6 岩成・中野 城北
- 7 川村・海老原 桐陽
- 8 鈴木・堀内 沼西

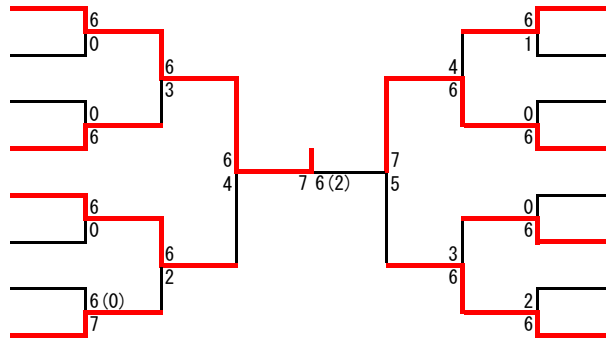

- 大滝・菊池 沼東 9
- 山田・渡邊 桐陽 10
- 小俣・山崎 沼工 11
- 浜田・臼井 沼東 12
- 田村・宮澤 城北 13
- 柿宇土・高嶋 暁秀 14
- 森野・柘植 市沼 15
- 吉田・坂本 沼西 16

- 芹澤・新井 市沼
- 三武・高妻 暁秀

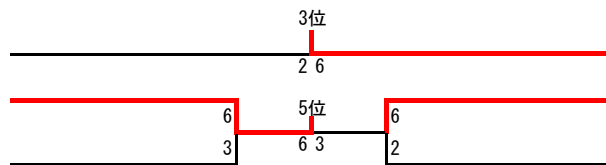

- 吉田・坂本 沼西
- 大滝・菊池 沼東
- 柿宇土・高嶋 暁秀

- 鈴木・堀内 沼西
- 鈴木・堀内 沼西



- 柿宇土・高嶋 暁秀

- 山口・渡邊 誠恵
- 竹内・三井 沼西
- 岩成・中野 城北
- 川村・海老原 桐陽

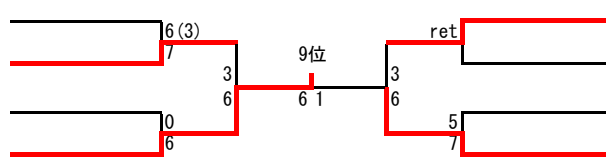

- 山田・渡邊 桐陽
- 小俣・山崎 沼工
- 田村・宮澤 城北
- 森野・柘植 市沼

- 竹内・三井 沼西
- 山口・渡邊 誠恵
- 岩成・中野 城北

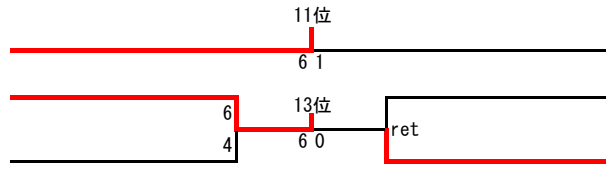

- 山田・渡邊 桐陽
- 小俣・山崎 沼工
- 田村・宮澤 城北

- 岩成・中野 城北

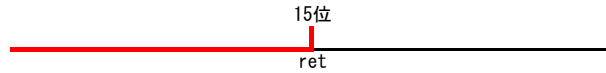

- 小俣・山崎 沼工

R2沼津高校テニス選手権
8月1日

愛鷹テニスコート

7:50 受付終了
初戦後コンソレあり

男子ダブルスB

- 301 蓬 菜・山 田 沼工
- 302 新 谷・小 野 暁秀
- 303 池ノ谷・方 市沼
- 304 八 木・室 伏 城北
- 305 山 梨・玉 野 市沼
- 306 西 田・伊 藤 桐陽
- 307 小 川・佐 野 誠恵
- 308 狩 野・小 川 沼西

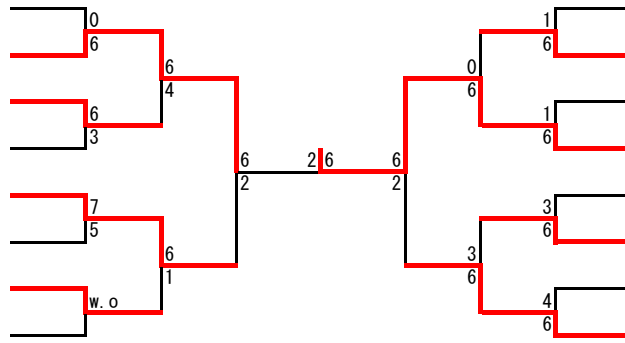

- 田 中・片 野 誠恵 309
- 鈴 木・柏 木 飛龍 310
- 大 田・藤 村 桐陽 311
- 下 村・須 田 沼西 312
- 関 谷・長 田 桐陽 313
- 長 田・内 山 沼東 314
- 高 田・滝 口 暁秀 315
- 眞 田・澤 村 市沼 316

R2沼津高校テニス選手権
8月1日

愛鷹テニスコート

7:50受付終了
初戦後コンソレあり

男子ダブルスC

- 401 丸 山・勝 亦 桐陽
- 402 bye
- 403 大 野・宇 戸 城北
- 404 廣 瀬・小 松 誠恵
- 405 山 田・長 野 市沼
- 406 bye
- 407 bye
- 408 奥 山・土 屋 沼西
- 409 神 谷・渡 邊 桐陽
- 410 bye
- 411 田 口・室 伏 市沼
- 412 矢 尾・西 山 暁秀
- 413 山 田・長 倉 城北
- 414 曾 我・三 川 沼東
- 415 bye
- 416 清 ・久保田 桐陽

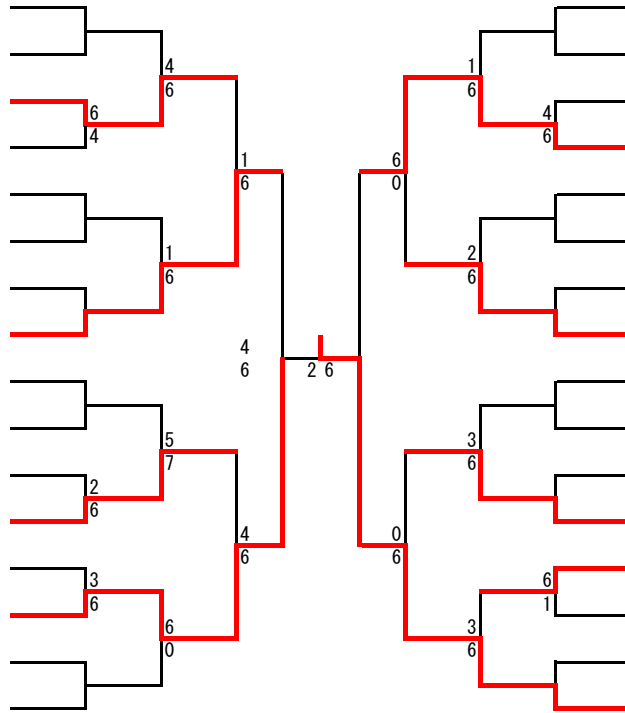

- 鈴 木・朝 日 桐陽 417
- bye 418
- 小 坂・鈴 木 沼工 419
- 横 山・高 橋 暁秀 420
- 佐 野・真 崙 城北 421
- bye 422
- bye 423
- 福 永・橋 本 市沼 424
- 井 出・渡 邊 誠恵 425
- bye 426
- bye 427
- 松 尾・小 野 市沼 428
- 勝 呂・田 中 桐陽 429
- 川 端・諏訪部 沼西 430
- bye 431
- 服 部・ 間 沼東 432

女子シングルスA

8:30受付終了

- 1 諏訪部 理子 2 沼西
- 2 神部 萌華 1 桐陽
- 3 伊海 咲子 2 市沼
- 4 チェセン七海 2 暁秀
- 5 萱間 萌 2 城北
- 6 吉川 春香 2 桐陽
- 7 児玉 彩華 1 市沼
- 8 高田 涼香 2 城北

- 杉山 結月 2 城北 9
- 杉田 華穂 2 桐陽 10
- 児玉 愛華 1 市沼 11
- 櫻井 愛子 2 城北 12
- 斉藤 愛奈 2 桐陽 13
- 鈴木 優羽 1 市沼 14
- 杉本 優 1 沼西 15
- 植松 明日香 2 市沼 16

- 諏訪部 理子 2 沼西
- 伊海 咲子 2 市沼

- 萱間 萌 2 城北

- 萱間 萌 2 城北

- 神部 萌華 1 桐陽
- チェセン七海 2 暁秀
- 吉川 春香 2 桐陽
- 児玉 彩華 1 市沼

- 神部 萌華 1 桐陽
- チェセン七海 2 暁秀

- 吉川 春香 2 桐陽

- チェセン七海 2 暁秀

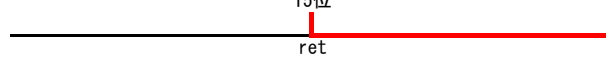
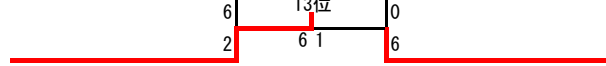
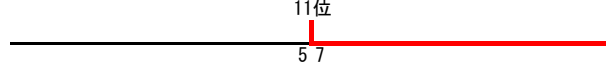
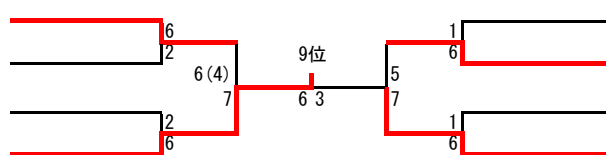
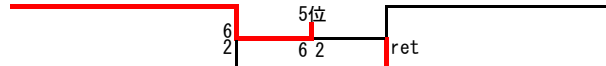
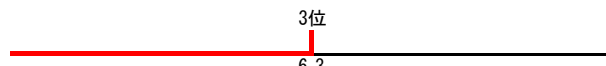
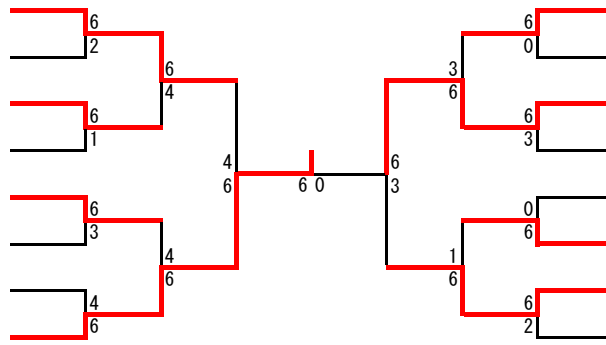

- 杉本 優 1 沼西
- 杉山 結月 2 城北

- 鈴木 優羽 1 市沼

- 杉山 結月 2 城北

- 杉田 華穂 2 桐陽
- 櫻井 愛子 2 城北
- 斉藤 愛奈 2 桐陽
- 植松 明日香 2 市沼

- 櫻井 愛子 2 城北
- 杉田 華穂 2 桐陽

- 斉藤 愛奈 2 桐陽

- 杉田 華穂 2 桐陽

R2沼津高校テニス選手権
8月1日

愛鷹テニスコート

11:00 受付終了
初戦後コンソレあり

女子シングルスB

- 101 高島 虹 1 沼西
- 102 菊池 菜生 2 城北
- 103 栢木 のどか 1 市沼
- 104 伊藤 茉耶花 2 桐陽
- 105 高原 奈々 2 城北
- 106 宮内 綾女 1 誠惠
- 107 信夫 杏奈 2 暁秀
- 108 芹澤 はるな 1 市沼

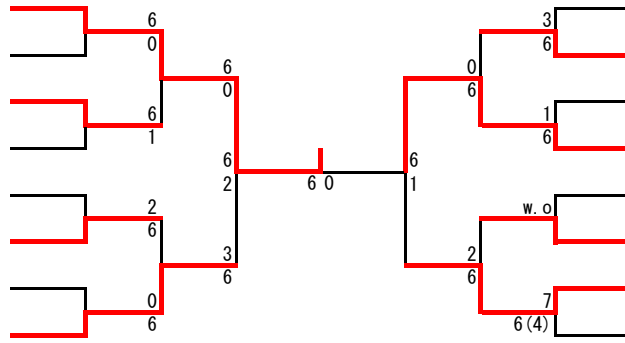

- 芹澤 環希 2 桐陽 109
- 松本 夢奈 1 市沼 110
- 児玉 史緒里 1 誠惠 111
- 服部 恵里 2 城北 112
- 工藤 梓那 1 沼西 113
- 佐野 りおな 1 誠惠 114
- 杉山 南実 2 桐陽 115
- 金井 希未 1 市沼 116

R2沼津高校テニス選手権
8月1日

愛鷹テニスコート

9:30受付終了
初戦後コンソレあり

女子シングルスC

- 201 鈴木 かのん 2 暁秀
- 202 bye
- 203 高城 惺彩 1 沼西
- 204 強矢 藍希 1 市沼
- 205 岡本 瀬那 1 市沼
- 206 西田 琴春 1 誠惠
- 207 大上 夏彩 1 城北
- 208 真田 純奈 1 桐陽
- 209 新妻 愛菜 1 城北
- 210 bye
- 211 明神 奏 1 誠惠
- 212 強矢 愛希 1 市沼
- 213 永澤 一花 1 桐陽
- 214 堀江 香織 1 暁秀
- 215 bye
- 216 野崎 凜花 1 城北

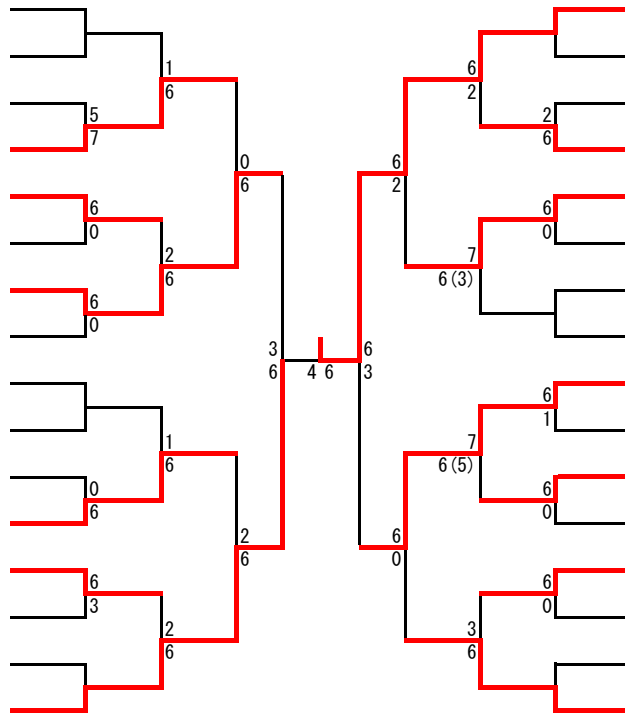

- 平野 花音 1 城北 217
- bye 218
- 金子 茉桜 1 沼西 219
- 小澤 莉奈 1 市沼 220
- 平柳 希帆 1 暁秀 221
- 二見 詩織 1 桐陽 222
- bye 223
- 吉本 喜和 1 市沼 224
- 寺岡 莉奈 1 市沼 225
- 清水 麻茄 1 誠惠 226
- 安井 愛香 1 暁秀 227
- 山本 真理子 1 城北 228
- 長尾 諒音 1 市沼 229
- 大石 未蘭 1 沼西 230
- bye 231
- 高下 結衣 1 桐陽 232