

# 第41回 山本杯シングルステニス大会

2025年1月12日(日) 沼津市営愛鷹運動公園テニスコート

## 一般男子A

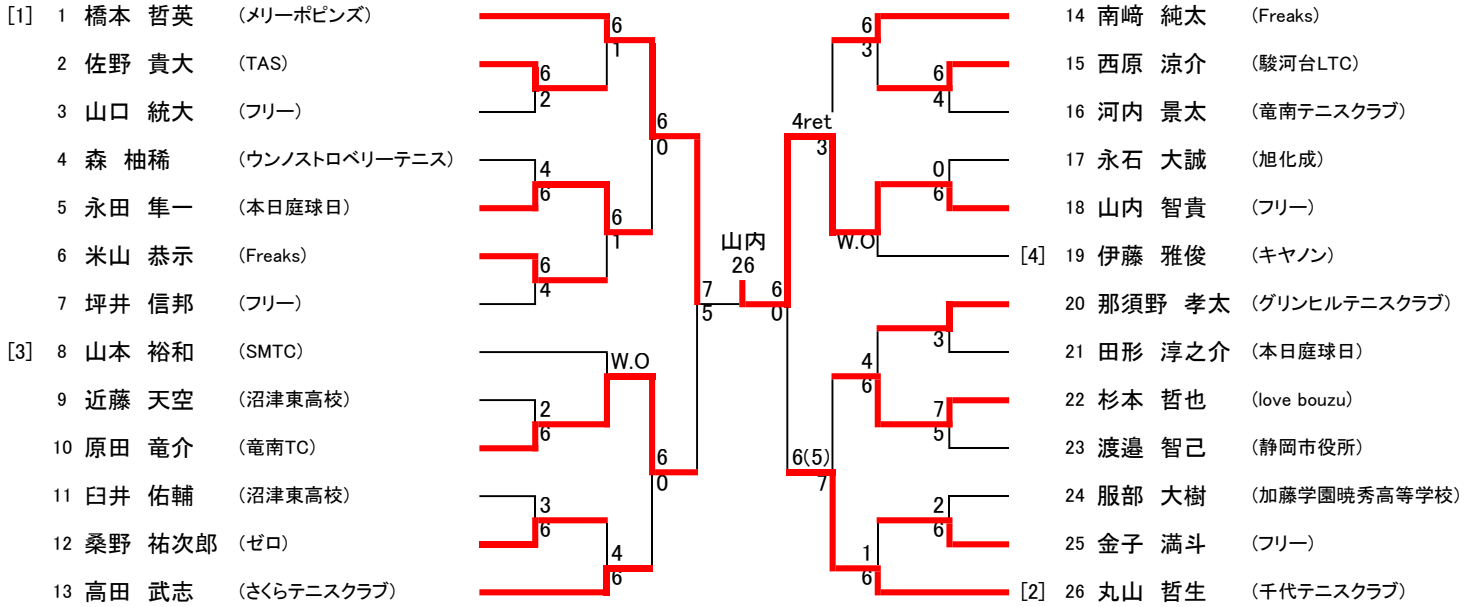

# 第41回 山本杯シングルステニス大会

2025年1月12日(日) 沼津市営愛鷹運動公園テニスコート

## 一般男子B

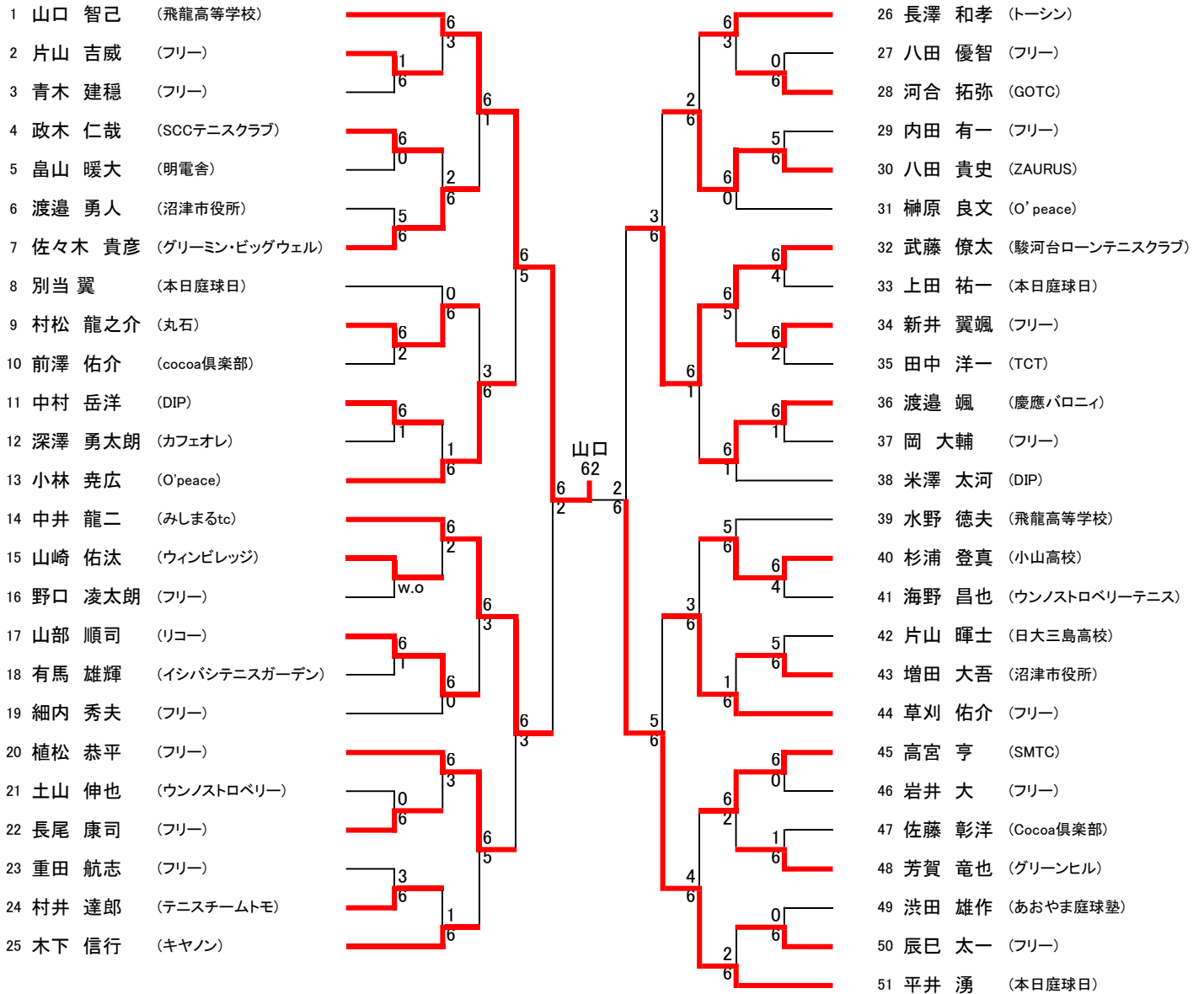

# 第41回 山本杯シングルステニス大会

2025年1月12日(日) 沼津市営愛鷹運動公園テニスコート

## 50歳以上男子

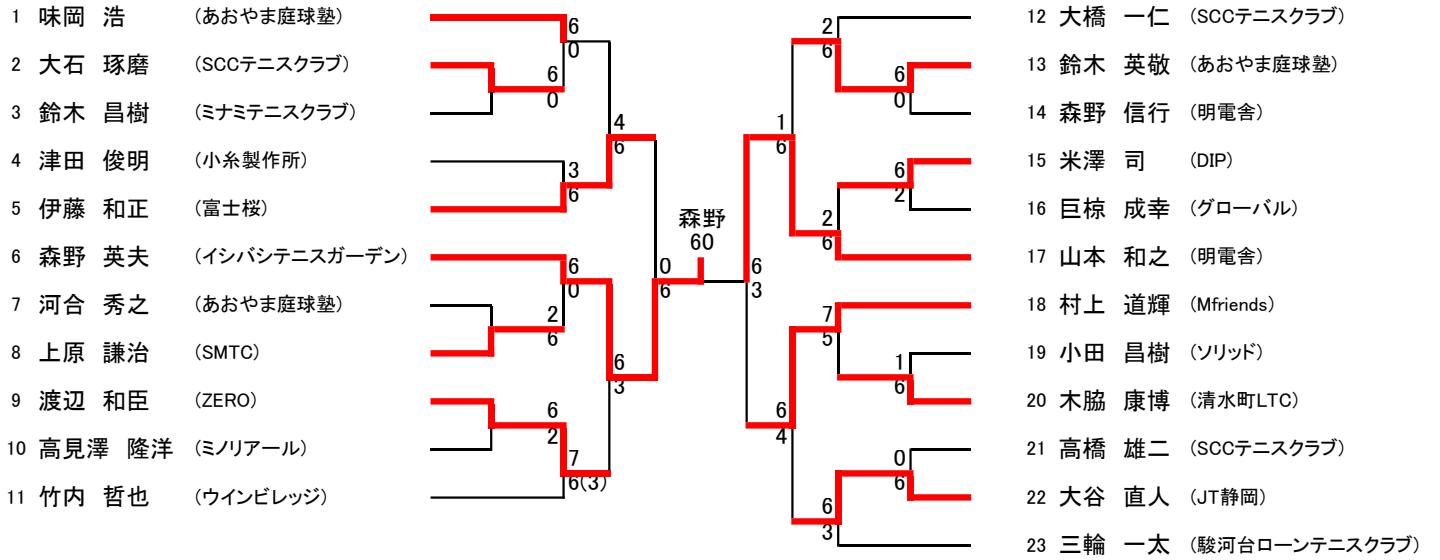

# 第41回 山本杯シングルステニス大会

2025年1月12日(日) 沼津市営愛鷹運動公園テニスコート

## 60歳以上男子

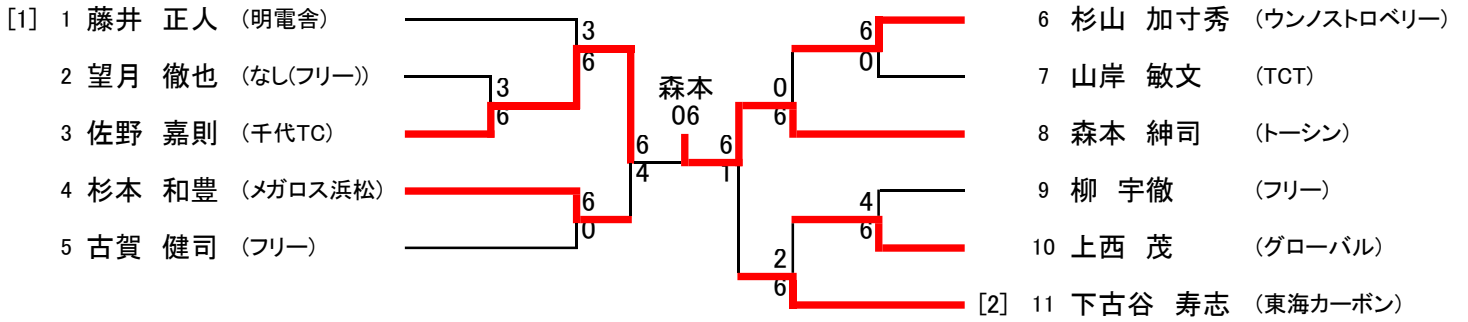

# 第41回 山本杯シングルステニス大会

2025年1月12日(日) 沼津市営愛鷹運動公園テニスコート

## 70歳以上男子

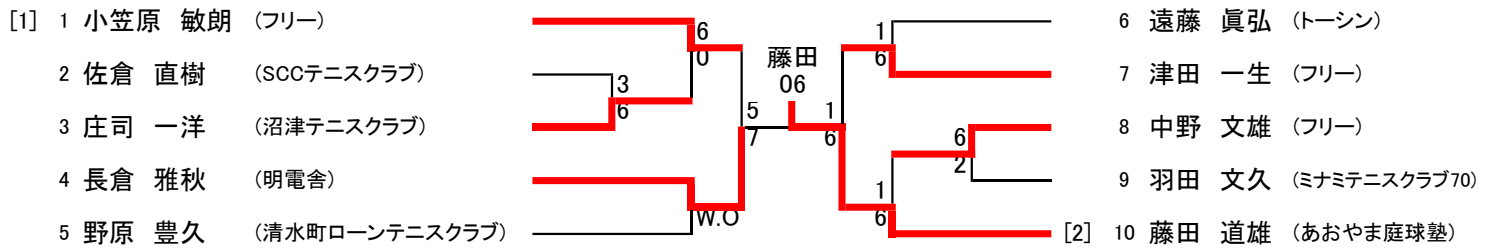

# 第41回 山本杯シングルステニス大会

2025年1月12日(日) 沼津市営愛鷹運動公園テニスコート

## 一般女子

1 高田 香苗 (さくらテニスクラブ)		高田 60		4		4 萩原 羽奈 (金子塾)
2 石塚 莓花 (本日庭球日)	6	6	2	6		5 石塚 梨花 (本日庭球日)
3 田村 恋々芽 (フリー)	1	2	6			6 長尾 若菜 (竜南TC)

# 第41回 山本杯シングルステニス大会

2025年1月12日(日) 沼津市営愛鷹運動公園テニスコート

## 40歳以上女子

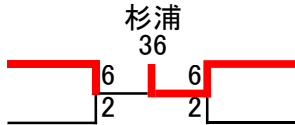
1 赤池 勝美 (あおやま庭球塾)		3 杉浦 ゆき乃 (メリーポピンズ)
2 鈴木 ひろ子 (グローバル)		4 田村 雅子 (フリー)